

LR TAPE

It_ Nastratrice automatica autodimensionante che sigilla con nastro autoadesivo la parte superiore ed inferiore delle scatole di tipo americano a formato variabile.

En_ Automatic random cardboard box sealers using self-adhesive tape to close the top and bottom of American-style boxes in variable formats.

Fr_ Fermeuse automatique à dimensionnement automatique fermant, par ruban auto-adhésif, les parties supérieure et inférieure des caisses américaines multiformat.

De_ Automatische Faltschachtel-Verschließmaschinen mit Selbstklebeband und automatischer Anpassung an unterschiedliche Faltschachtelbreiten und Höhen.

Es_ Precintadora automática, con regulación automática, que precinta con cinta autoadhesiva la parte superior e inferior de cajas de tipo americano de formato variable.

Ru_ Автоматический заклещик коробов с автоматической регулировкой под размер короба. Заклейка коробов различного размера происходит скотчем - снизу и сверху.



TBR TAPE

It_ Nastratrice semiautomatica autodimensionante che sigilla con nastro autoadesivo la parte superiore ed inferiore di scatole a formato variabile.

En_ Semi-automatic random cardboard box sealer using self-adhesive tape to close the top and bottom of boxes in variable formats.

Fr_ Fermeuse semi-automatique à dimensionnement automatique fermant, par ruban auto-adhésif, les parties supérieure et inférieure de caisses carton multiformat.

De_ Halbautomatische Verklebemaschine mit Selbstklebeband für Deckel und Bodenverschluss von Kartons mit wechselnden Formaten, mit automatischer Anpassung.

Es_ Precintadora semiautomática con dimensionamiento automático, que sella con cinta autoadhesiva la parte superior e inferior de cajas de formato variable.

Ru_ Полуавтоматический заклещик с автоматической регулировкой под размер короба. Заклеивает низ и верх коробки разного размера.



LR TAPE

CARATTERISTICHE TECNICHE

- Alimentazione: Trifase/Monofase
- Potenza installata: 0,23 Kw
- Protezione elettrica: IP54
- Produzione media: 300/500 scatole/ora
- Velocità di trasferimento scatola: ~22mt/min

TECHNICAL FEATURES

- Power supply: Triple-phase/Single-phase
- Installed power: 0,23 kW
- Electrical protection: IP54
- Average production: 300/500 boxes/hour
- Case transfer speed: ~22 m/min

CARACTERISTIQUES TECHNIQUES

- Alimentation: Triphasée/Monophasée
- Puissance installée: 0,23 Kw
- Protection électrique: IP54
- Production moyenne: 300/500 caisses/heure
- Vitesse de transfert de la caisse: ~22 m/min

TECHNISCHE DATEN

- Speisestrom: Dreiphasig/Einphasig
- Installierte Leistung: 0,23 kW
- Schutzart: IP54
- Durchschnittliche Leistung: 300/500 Kartons/Std
- Transportgeschwindigkeit der Kartons: ~22 m/min

CARACTERÍSTICAS TÉCNICAS

- Alimentación: Trifásica/Monofásica
- Potencia instalada: 0,25 Kw
- Protección eléctrica: IP54
- Producción promedio: 300/500 cajas/hora
- Velocidad de desplazamiento caja: ~22 mt/min

ТЕХНИЧЕСКИЕ ХАРАКТЕРИСТИКИ

- Подключение: Три фазы/ Одна фаза
- Установленная мощность: 0,23 кВт
- Электрическая защита: IP54
- Средняя производительность: 300/500 коробов/час
- Скорость перемещения короба: ~22 м/мин

TBR TAPE

CARATTERISTICHE TECNICHE

- Alimentazione: Trifase/Monofase
- Potenza installata: 0,25 Kw
- Protezione elettrica: IP54
- Produzione media: 600 scatole/ora
- Velocità di trasferimento scatola: ~22mt/min

TECHNICAL FEATURES

- Power supply: Triple-phase/Single-phase
- Installed power: 0,25 kW
- Electrical protection: IP54
- Average production: 600 boxes/hour
- Case transfer speed: ~22 m/min

CARACTERISTIQUES TECHNIQUES

- Alimentation: Triphasée/Monophasée
- Puissance installée: 0,25 Kw
- Protection électrique: IP54
- Production moyenne: 600 caisses/heure
- Vitesse de transfert de la caisse: ~22 m/min

TECHNISCHE DATEN

- Speisestrom: Dreiphasig/Einphasig
- Installierte Leistung: 0,25 kW
- Schutzart: IP54
- Durchschnittliche Leistung: 600 Kartons/Std
- Transportgeschwindigkeit der Kartons: ~22 m/min

CARACTERÍSTICAS TÉCNICAS

- Alimentación: Trifásica/Monofásica
- Potencia instalada: 0,25 Kw
- Protección eléctrica: IP54
- Producción promedio: 600 cajas/hora
- Velocidad de desplazamiento caja: ~22 mt/min

ТЕХНИЧЕСКИЕ ХАРАКТЕРИСТИКИ

- Подключение: Три фазы/ Одна фаза
- Установленная мощность: 0,25 кВт
- Электрическая защита: IP54
- Средняя производительность: 600 коробов/час
- Скорость перемещения короба: ~22 м/мин

LR TAPE

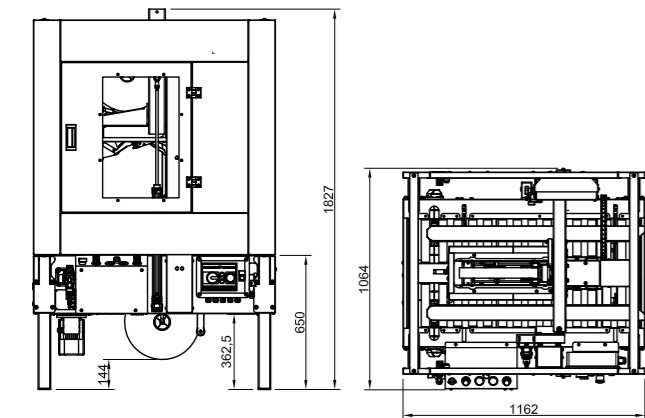

TBR TAPE

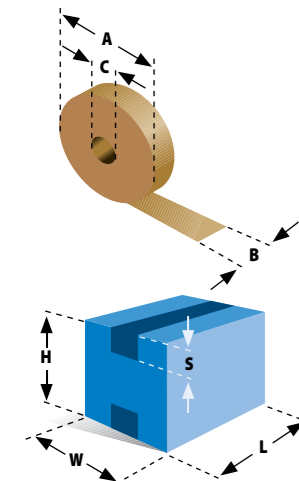
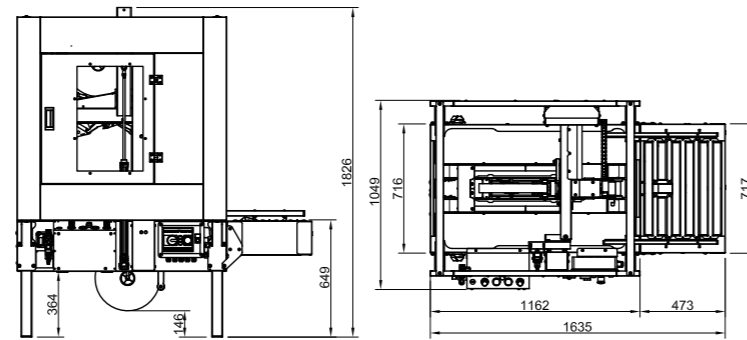

TAPE HEAD

A	360 mm
B	25 - 50 - 75 mm
C	76 mm
S	25 - 38 - 50 - 75 mm

	TAPE LR 52		TAPE LR 67		TAPE LR 82		TAPE TBR 52		TAPE TBR 67	
	min	MAX	min	MAX	min	MAX	min	MAX	min	MAX
L	200 mm	∞	200 mm	∞	200 mm	∞	150 mm	∞	150 mm	∞
W	100 mm	520 mm	100 mm	670 mm	100 mm	820 mm	130 mm	520 mm	155 mm	670 mm
H	100 mm	520 mm	120 mm	670 mm	120 mm	820 mm	120 mm	520 mm	100 mm	670 mm



LR TAPE

TBR TAPE

www.ramstudio.sm



UN GRUPPO A DIFESA DEI TUOI PRODOTTI

A GROUP IN DEFENSE OF YOUR PRODUCTS

UN GROUPE POUR PROTEGER VOS PRODUITS

ZUM SCHUTZ IHRER PRODUKTE

UN GRUPO EN DEFENSA DE SUS PRODUCTOS

КОМАНДА ДЛЯ ЗАЩИТЫ ТВОЕЙ ПРОДУКЦИИ



PKG s.r.l.
Via Chiesa di Camerano 30
47824 Poggio Torriana (RN) Italy

Tel. +39 0541 627063
Fax +39 0541 627242
www.pkg-group.com
info@pkg-group.com

